

- 付属品として、固定ピンが1本入っています。
本体を開いた後に、必ず下記の写真に示す一箇所の穴に、奥までしっかり差し込んでください。

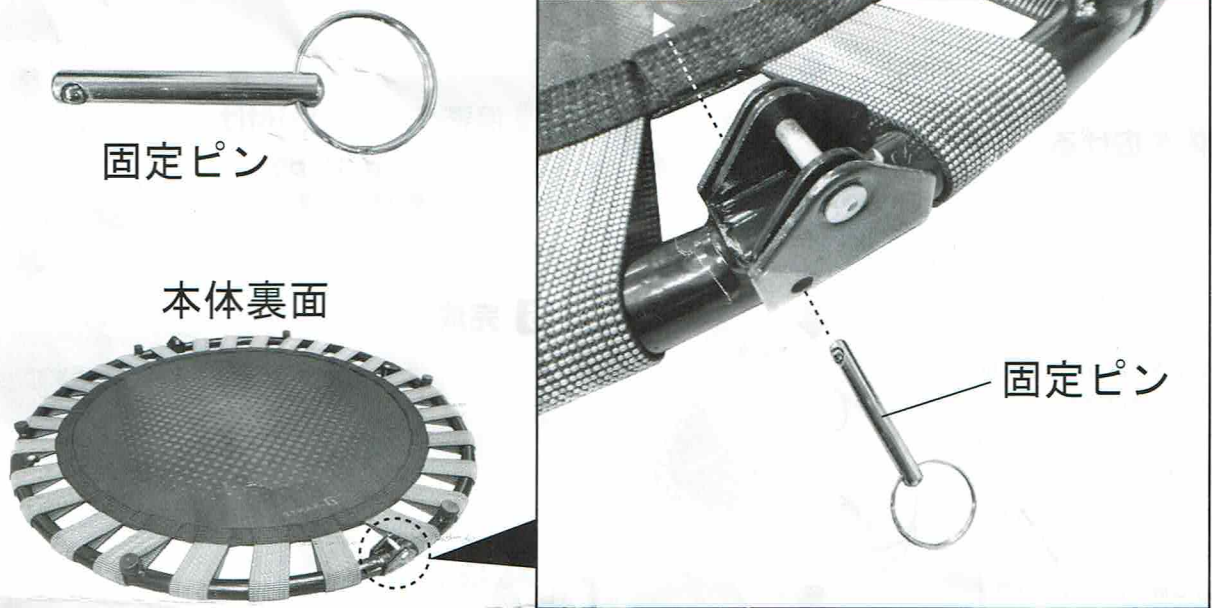

- 脚パイプ取付部にテンションゴムの端が乗り上げている箇所は、脚パイプを取り付ける際に、はさみ込まないよう、指でテンションゴムをずらしながら取り付けてください。

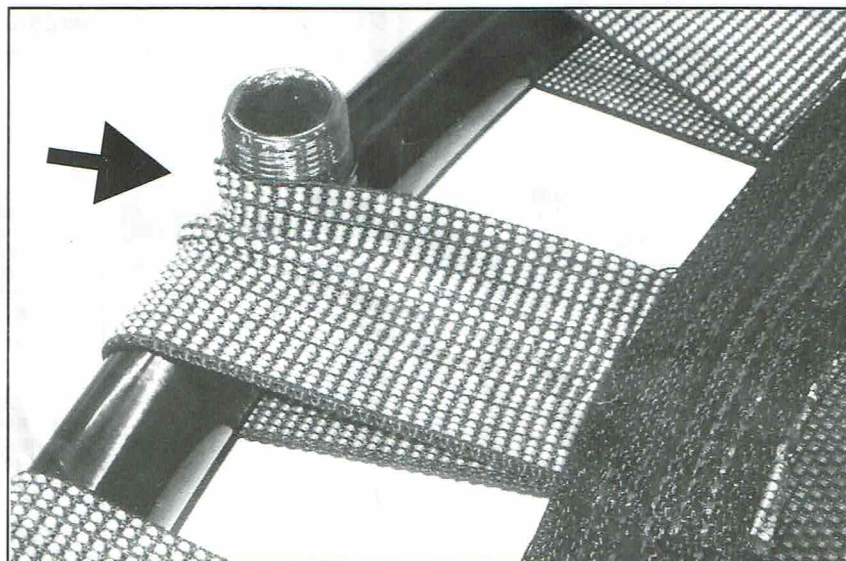

⚠ 注意

組み立てや収納は、床面をキズ付けないよう、必ず傷んでも構わないような敷物の上で行ってください。

〈セット内容〉
本体
脚パイプ 6本
保護ベルト 4枚

1 本体を広げる

片手でフレームを床面にしっかり押さえ付け、もう一方の手で、ゆっくり開いていき、最後に体重をかけて完全に押し開きます。

⚠ 注意

危険ですので、折り曲げ部の近くに手を置かないでください。最後に押し開くために強い力が必要です。勢いで手等をはさまないように注意してください。

2 保護キャップを外す

脚パイプ取り付けボスにかがせてある保護キャップ(6カ所)を全て外します。保護キャップは左方向に回すと外れます。

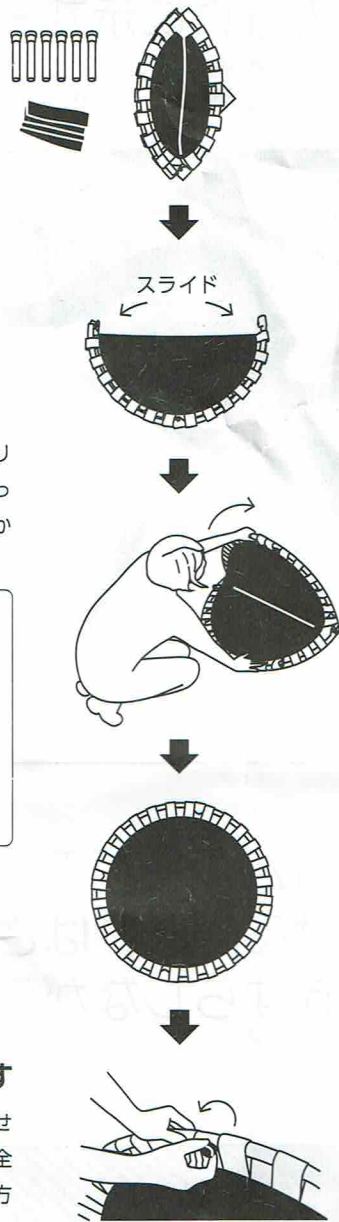

3 脚パイプの取り付け

保護キャップを外した脚パイプ取り付けボスに、脚パイプ(6本)を取り付けます。脚パイプは右方向に回して、最後までしっかり締め付けてください。脚パイプがしっかり固定されていないと、運動中に外れるおそれがあり大変危険です。

⚠ 注意

脚パイプは取り付けボスに対してまっすぐにねじ込んでください。斜めにねじ込むとネジ山がつぶれて取り付けできなくなります。

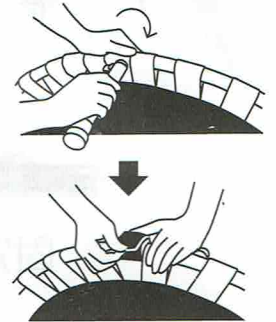

4 保護ベルトの取り付け

フレームの折り曲げ部(4カ所)に保護ベルトを巻き付けます。

5 完成

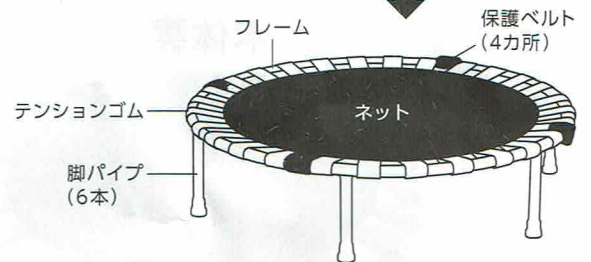

⚠ 注意

運動は必ずネットの上だけで行ってください。フレームやテンションゴムの上に足をかけるとバランスをくずして転倒する等、大きな事故を引き起こすおそれがあり大変危険です。

6 収納方法

収納は組み立てとは反対に⑤から①の順番で行ってください。開いた状態の本体は、テンションゴムで強く張られているため、たたむには強い力が必要です。まず、体重をしっかりとかけて両ひざと片手でフレームを押さえ付け、もう一方の手で反対側のフレームを握り、力を込めて引き寄せます。勢いで折り曲げ部に手等をはさまないように十分に注意してください。



1603KVV01

保証書

保証期間内に取扱説明書等の注意書きに従った正常な使用により故障した場合には、本書の記載内容にもとづき無償修理を承ります。

保証期間 **6ヶ月間**
(お買い上げ日より)

品番 3B-5100	品名 ダイエットステップ	店名 (レシート)
ご住所 〒		販売店印
お名前		
様		
お買い上げ日 年 月 日		

- 修理のご依頼方法について
 - 保証期間内に故障し、無償修理をご依頼の場合は、お手数ですが保証書(購入日がわかる販売店印またはレシート添付)を添えて販売店へお持ち込みください。
 - 訪問修理はしておりませんので、ご了承ください。
 - その他、修理についての詳細は、下記お客様相談窓口へ直接お問い合わせください。
- 保証期間内でも次のような場合には有料修理となります。
 - 使用上の誤り、改造や不当な修理による故障または損傷
 - お買い上げ後の落下、引越し、運送等による故障または損傷
 - 火災、地震、水害、落雷、その他の天災地変、公害等による損傷
 - 業務用で使用されて生じた故障または損傷
 - 消耗部品の交換
 - 保証書の提示がない場合
 - 保証書にお買い上げ年月日、お客様名、販売店印またはレシートの添付がない場合、あるいは文字を書き換えられた場合
- 弊社に断り無く出品されたインターネットオークションで商品を購入した場合は、保証の対象外となります。
- 本書は再発行いたしませんので、紛失しないよう大切に保管してください。

* 本書は日本国内においてのみ有効です。 Effective only in Japan
* 販売店印がない場合はレシートを添付してください。

企画販売元 株式会社ジョイナス
〒340-0813 埼玉県八潮市木曾根309

お客様相談窓口 **048-997-1533**
土日・祝日を除く 午前10時~12時、午後1時~5時